

Pomosty składane FB 180
System uniwersalnych pomostów
roboczo-zabezpieczających



Wydanie 01 | 2015

PERI GmbH
Formwork Scaffolding Engineering

Rudolf-Diesel-Strasse 19
89264 Weissenhorn
Germany
Tel. +49 (0)7309.950-0
Fax +49 (0)7309.951-0
info@peri.com
www.peri.com

Uwagi:

Przy stosowaniu naszych produktów należy przestrzegać obowiązujących w poszczególnych krajach przepisów bezpieczeństwa i higieny pracy.

Zdjęcia w niniejszej broszurze ilustrują chwilowy stan występujący na konkretnych budowach, a zaprezentowane grafiki komputerowe należy rozumieć wyłącznie jako wizualizacje systemów. Szczegóły zabezpieczeń i zakotwień nie mogą być dlatego traktowane jako wzorcowe i ostateczne. Ocena ryzyka należy do wykonawcy.

W celu lepszego zrozumienia rysunki detali zostały częściowo uproszczone. Systemy bezpieczeństwa, pominięte w niektórych przypadkach na tych rysunkach, muszą zostać zastosowane.

Zaprezentowane systemy lub elementy mogą nie być dostępne we wszystkich krajach.

Należy bezwzględnie przestrzegać wskazówek bezpieczeństwa oraz dopuszczalnych obciążeń. Wszelkie odstępstwa lub zmiany wymagają oddzielnego sprawdzenia stanów granicznych.

Zmiany konstrukcyjne, wynikające z postępu techniki, są zastrzeżone. Zastrzega się możliwość wystąpienia pomyłek i błędów w druku.

Spis treści

- Pomosty składane FB 180**
- 2 Uniwersalne pomosty roboczo-zabezpieczające
- Proste w użyciu**
- 4 Szybkie w montażu i łatwe w zastosowaniu
- Optymalne planowanie, stosowanie i składowanie**
- 6 Trzy rodzaje pomostów, jednakowy rozstaw zakotwień
- Systemowe rozwiązanie - niezależnie od rzutu**
- 8 Kompensacje oraz naroża wewnętrzne i zewnętrzne bez pomostów specjalnych
- Racjonalne rozwiązania**
- 9 Pomost narożny stosowany jako lewy i prawy
- Stosowanie pomostów składanych do robót zbrojarsko-betonarskich**
- 10 Deskowanie o wysokości do 5,40 m
- Pomosty składane w budownictwie szkieletowym**
- 12 Możliwość zastosowania również z pomostem dolnym
- Pomost składany jako dachowy pomost zabezpieczający**
- 13 Dostosowanie w kilku prostych krokach
- Zakotwienia**
- 14 Redukcja materiału i nakładów roboczych niezależnie od wariantu zastosowania
- Przemysłane w najdrobniejszych szczegółach**
- 16 Dostosowane do wymagań placu budowy szczegóły konstrukcyjne, pomysłowe rozwiązania transportowe
- 18 Przegląd wyrobów

Pomosty składane FB 180

Uniwersalne pomosty roboczo-zabezpieczające

FB 180 to system lekkich i gotowych do użycia pomostów, przeznaczony zarówno do prostych, jak i bardziej skomplikowanych rzutów. Można go stosować jako pomost roboczy (wg DIN EN 12811) lub zabezpieczający (wg DIN 4420), a także używać do robót zbrojarsko-betoniarskich (dla deskowań o wys. do 5,40 m) oraz jako dachowy pomost zabezpieczający.

Zawarte elementy systemowe obejmują rozwiązania dla naroży wewnętrznych i zewnętrznych. Do naroży zewnętrznych przewidziany jest jeden typ pomostu narożnego, z możliwością zastosowania jako prawy lub lewy.

FB 180 jest dostarczany na plac budowy w postaci gotowej do użycia.

Dzięki dużym, jednakowym rozstawom wsporników, a także niewielkiej liczbie typów pomostów oraz elementów składowych, koszty materiału i robocizny są wyjątkowo niskie.



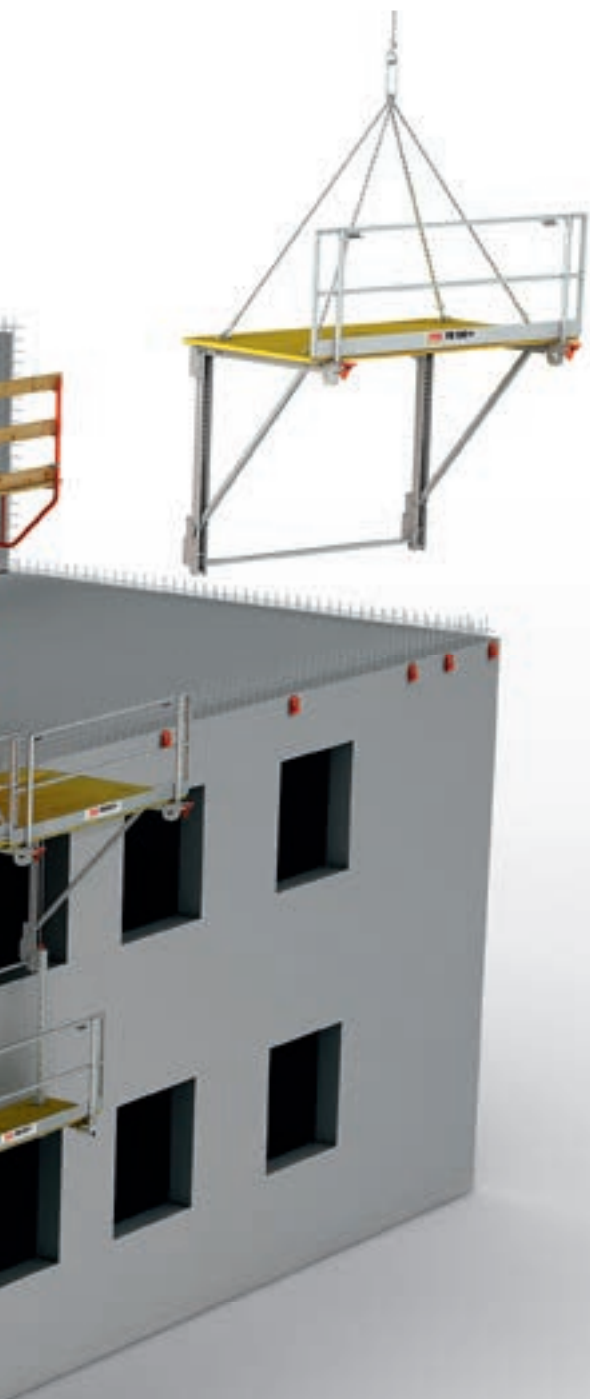

■ **Proste w użyciu**

Szybkie w montażu i łatwe w zastosowaniu

■ **Optymalne planowanie, stosowanie i składowanie**

Tylko 3 rodzaje pomostów, jednakowy rozstaw zakotwień

■ **Systemowe rozwiązanie – niezależnie od rzutu**

Kompensacje oraz naroża zewnętrzne i wewnętrzne bez konieczności stosowania pomostów specjalnych

■ **Racjonalne rozwiązania**

Pomost narożny stosowany jako lewy lub prawy; w kilku prostych ruchach przekształcany w dachowy pomost zabezpieczający



Proste w użyciu

Szybkie w montażu i łatwe w zastosowaniu



Dzięki temu, że pomosty składane FB 180 dostarczane są na plac budowy w stanie gotowym do użycia, ich stosowanie nie wymaga dużego nakładu pracy. Tylko trzy rodzaje pomostów oraz przemyślane rozwiązanie do naroży pozwalają na zastosowanie systemu do budowy niemal o każdej geometrii.

Składane poręcze sprawiają, że pomosty zajmują mało miejsca podczas transportu. Wymagane czynności montażowe na placu budowy są niezwykle proste i niezawodne. Aby zamocować pomosty na budowie, wystarczy kilka nieskomplikowanych kroków.

Wykonane z wielowarstwowej sklejki poszycie pomostów posiada antypoślizgową powierzchnię, odporną na wpływ czynników atmosferycznych oraz uszkodzenia mechaniczne.

Tak przygotowany pomost daje się sprawnie zawiesić w przeznaczonym miejscu dzięki czterocięgnowemu zawieszaniu.



Montaż na placu budowy przebiega łatwo i szybko: należy odbezpieczyć czerwoną zapadkę, a następnie podnieść poręcz. Wbudowane zabezpieczenia blokują poręcz samoczynnie.



Zawiesie czterocięgnowe należy zaczepić o zagłębienie w poszyciu zaczepy transportowe. Pomost rozkłada się w trakcie podnoszenia. Ostatnią czynnością jest osadzenie wypory poprzez montaż zintegrowanego sworznia.



Sworznie są na stałe zintegrowane z konstrukcją, nie ma zatem ryzyka ich zagubienia oraz potrzeby używania dodatkowych narzędzi.



Przykład zastosowania pomostów na trzonie klatki schodowej. Szybki i bezpieczny dostęp do pomostu zapewnia schodnia zmontowana na bazie rusztowania modułowego PERI UP.

Optymalne planowanie, stosowanie i składowanie

Trzy rodzaje pomostów, jednakowy rozstaw zakotwień

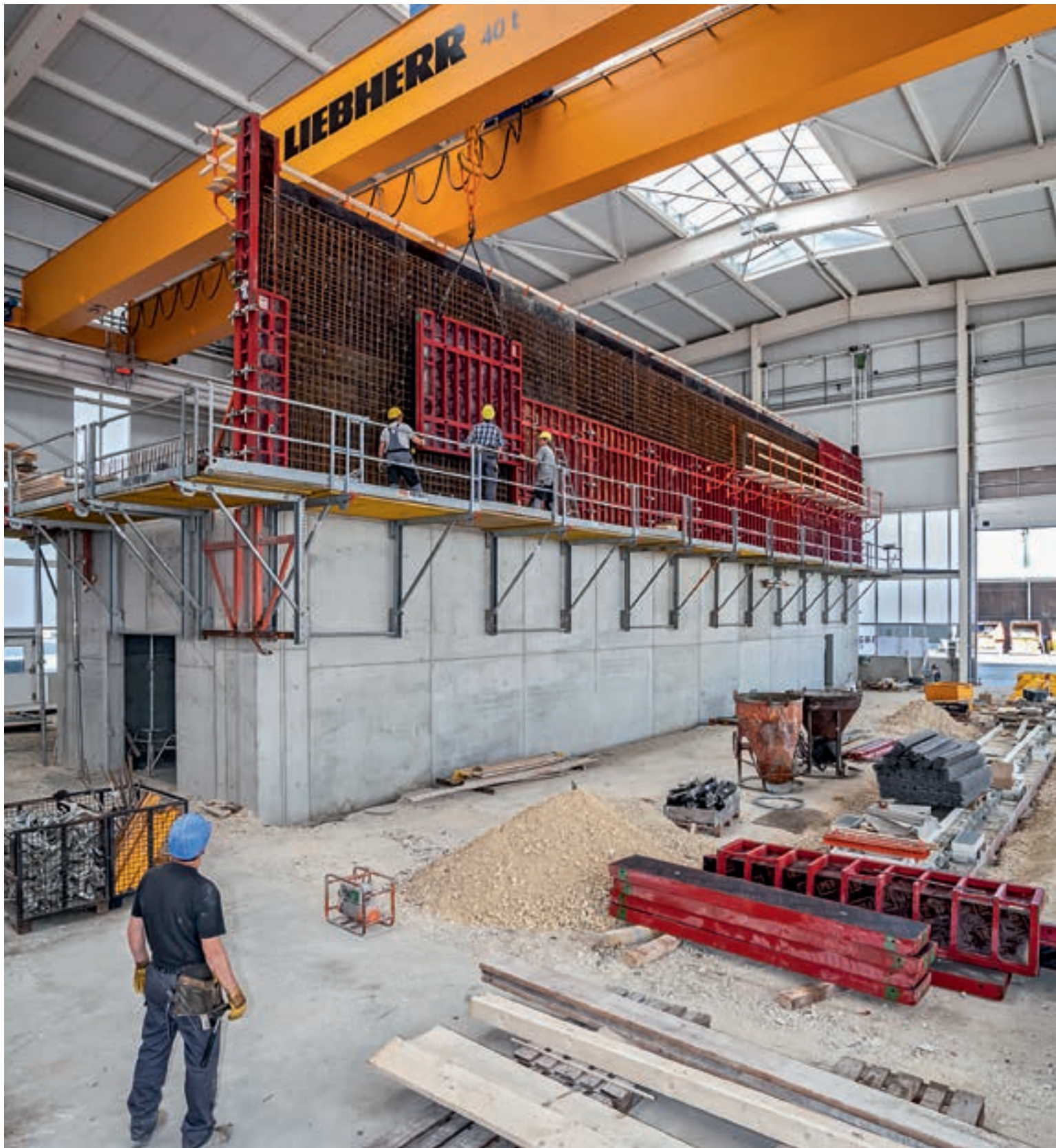

Przykład użycia pomostu składanego jako pomostu zbrojarsko-betonierskiego w budownictwie przemysłowym. Niewielkie gabaryty systemu sprawiają, że idealnie nadaje się on do użycia w hali o ograniczonej wysokości.

Tylko trzy typy pomostów wystarczą, aby zapewnić rozwiązanie dla budowli o dowolnym kształcie. Zarówno dla naroży wewnętrznych, jak i zewnętrznych stosowane są elementy systemowe. Nie ma potrzeby stosowania skomplikowanych pomostów specjalnych.

Do typowego zastosowania stosuje się połączenie pomostów głównych z pomostami pośrednimi. Taka kombinacja umożliwi zachowanie jednakowego rozstawu zakotwień, wynoszącego 2,50 m. Regularny rozstaw wyraźnie ułatwia i usprawnia montaż.

W przypadku odstępów wsporników mniejszych niż 2,50 m na pomosty główne układa się pomosty pośrednie. W ten sposób długość pomostu daje się łatwo i bezstopniowo dostosować do długości ściany.

Przy narożach wewnętrznych pomosty pośrednie mocowane są do pojedynczych wsporników. W przypadku naroży zewnętrznych stosowane są pomosty składane narożne.

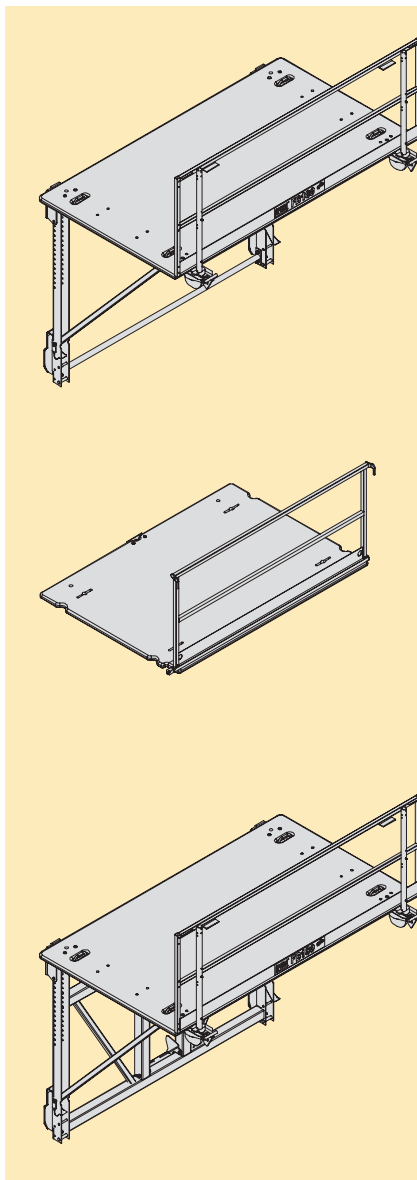

Pomost składany FB 180/300 jako pomost główny

- Rusztowanie robocze wg DIN EN 12811, ochronne wg DIN 4420 oraz pomost roboczo-betoniarski dla deskowań ściennych

Pomost pośredni FBZ 240

- Jako pomost pośredni lub z przymocowanym jednostronnie wspornikiem jako pomost końcowy ew. pomost narożny wewnętrzny

Pomost składany narożny FEB 180/300

- Pomost narożny może być stosowany w narożach zewnętrznych jako lewy i prawy
- Dzięki składanej ramie może być użytkowany również jako pomost główny.

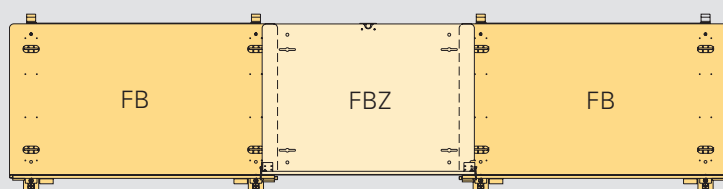

Typowy przypadek zastosowania z użyciem pomostów głównych, pośrednich i narożnych

- Dopuszczalne obciążenie użytkowe 300 kg/m² (klasa obciążeń 4)
- Zastosowanie np. do składowania zbrojenia przy obciążeniu do 540 kg na metr bieżący pomostu

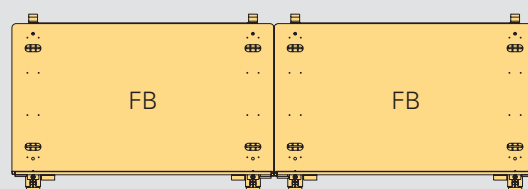

Szczególny przypadek zastosowania

- Dopuszczalne obciążenie robocze 450 kg/m² (klasa obciążeń 5)
- Do robót specjalnych (np. jako wysuwnicowy pomost transportowy do podawania maszyn i urządzeń) przy obciążeniu do 2400 kg na pomost

Systemowe rozwiązanie – niezależnie od rzutu

Kompensacje oraz naroża wewnętrzne i zewnętrzne bez pomostów specjalnych

Pomost pośredni ma wielorakie zastosowanie. Pozwala na bezpieczne i systemowe wykonywanie kompensacji luk między pomostami i zabezpieczeń naroża wewnętrznych budynku.

Jako pomost nakładany

Równomierny odstęp kotwi. Niedokładności montażu kotwi nie sumują się, ponieważ pomost pośredni każdorazowo je wyrównuje.

Jako pomost kompensacyjny

Luki o szerokości do 2,02 m między pomostami głównymi kompensowane są bezstopniowo, co pozwala na dopasowanie pomostów do kształtu każdego budynku.

Jako pomost końcowy

Pomost pośredni z przymocowanym jednostronnie wspornikiem składanym może być również stosowany jako pomost końcowy do kompensacji luk o szerokości do 2,20 m.

Jako pomost narożny wewnętrzny

Z jednej strony oparty na pomoście głównym, z drugiej podparty przymocowanym od spodu wspornikiem składanym. Składana poręcz pomostu pośredniego po zdemontowaniu umożliwia swobodną komunikację w obrębie naroża wewnętrznego.



Pomost pośredni może być stosowany również jako pomost kompensacyjny. Luki o szerokości do 2 m kompensowane są bezstopniowo.

FB = Pomost składany
 FBZ = Pomost pośredni
 FEB = Pomost składany narożny

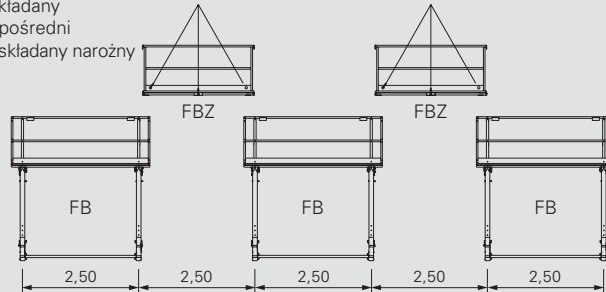

Jako pomost kompensacyjny

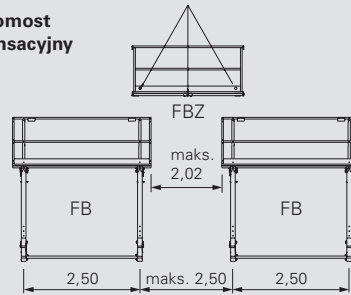

Jako pomost końcowy

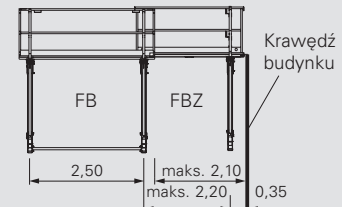

Jako pomost narożny wewnętrzny

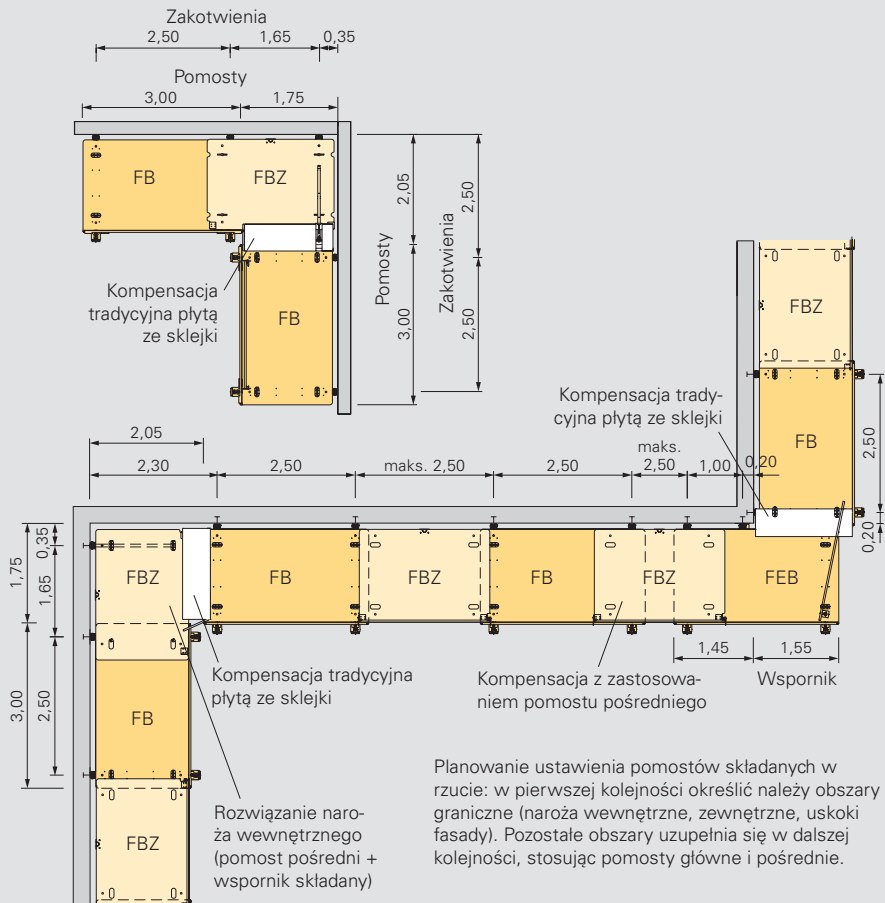

Planowanie ustawienia pomostów składanych w rzucie: w pierwszej kolejności określić należy obszary graniczne (naroża wewnętrzne, zewnętrzne, uszki fasady). Pozostałe obszary uzupełnia się w dalszej kolejności, stosując pomosty główne i pośrednie.

Pomost narożny stosowany jako lewy i prawy



Pomost składany narożny może być stosowany jako lewy i prawy. Dostarczany jest w komplecie z ramą pomostu narożnego.

Proces składania w przypadku pomostu narożnego przebiega równie sprawnie, co w przypadku pomostu głównego. Ze złożoną ramą pomost narożny z powodzeniem można zastosować na ścianie prostej. W ten sposób wzrasta wydajność, a tym samym ekonomiczność systemu.



Pomost składany narożny do naroży zewnętrznych może być stosowany jako lewy i prawy. Wpływa to na redukcję potencjału i usprawnia transport.

Zastosowanie pomostu składanego narożnego z rusztowaniem zbrojarskim PERI UP na ścianie prostej.



Do naroży zewnętrznych stosuje się pomosty składane narożne. Można je złożyć równie łatwo jak zwykłe pomosty składane.

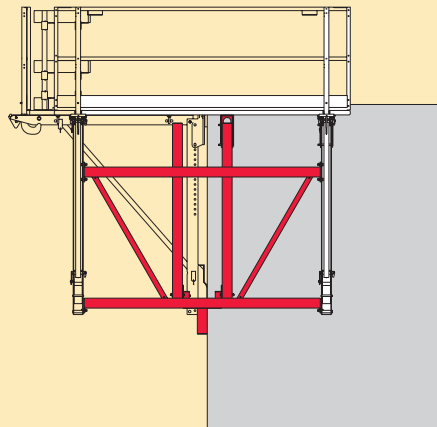

Wysięg pomostu narożnego wynosi dokładnie 1,50 m. Pozwala to na zachowanie ciągłości przestrzeni roboczej w obszarze naroży zewnętrznych.

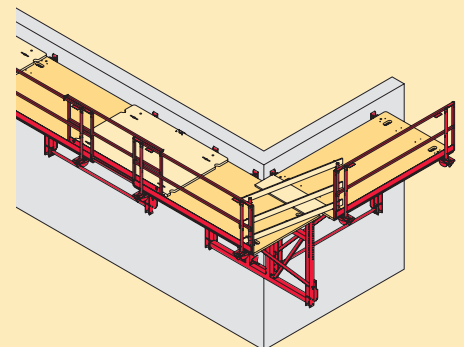

Zabezpieczenie boczne wykonuje się przy pomocy zwykłych desek.

Stosowanie pomostów składanych do robót zbrojarsko-betoniarskich

Deskowanie o wysokości do 5,40 m

Stosowanie pomostów składanych do robót zbrojarsko-betoniarskich niesie ze sobą konieczność przeniesienia wysokich obciążeń. Stanowisko pracy na wysokości musi posiadać łatwy dostęp do narzędzi i materiału.

Standardowe zastosowanie przewidziane jest dla deskowań o wysokości do 5,40 m. Gdy roboty zbrojarskie prowadzone są z zewnątrz, pomost składany z dop. obc. 300 kg/m² – równym 540 kg na mb podestu – zapewnia dostateczną wytrzymałość do przeniesienia obciążeń od materiału.

W szczególnym przypadku, z użyciem wyłącznie pomostów głównych, dopuszczalne obciążenie może wynosić nawet do 450 kg/m². Pozwala to na ustawienie na pomostach rusztowań zbrojarskich.

Deskowanie może również zostać wyparte zastrzałami o pomost. Stopki zastrzału w prosty sposób mocowane są do wielofunkcyjnych uchwytów na podestach. Maksymalna wysokość deskowania jest w tym przypadku zależna od obciążenia wiatrem. W przypadku wichury deskowanie należy zastabilizować od wewnątrz.

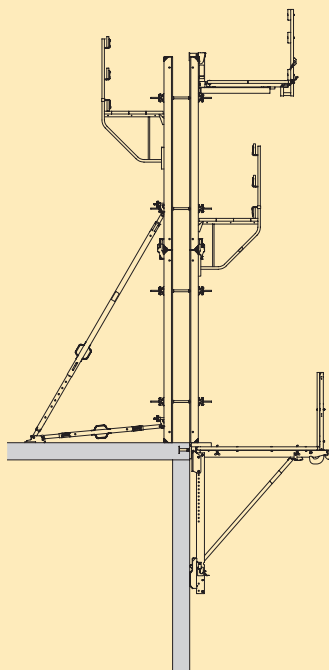

Deskowanie otwierające od wewnątrz, zamykające od zewnątrz (montaż zbrojenia z zewnątrz)

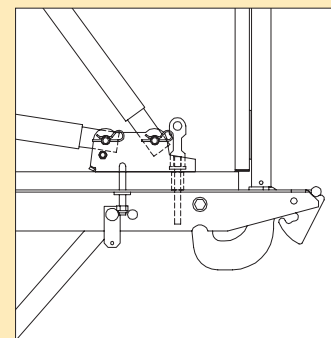
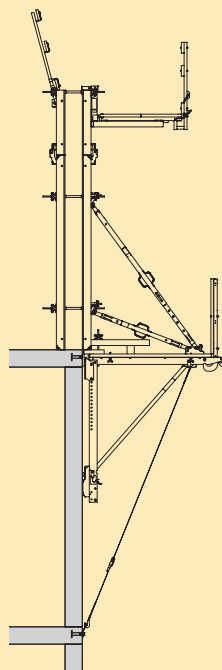

Mocowanie stopki zastrzału za pośrednictwem ściagu DW 15.

Deskowanie otwierające od zewnątrz, deskowanie zamykające od wewnątrz (montaż zbrojenia od środka)



Ponieważ pomosty składane przenoszą bardzo wysokie obciążenia, można na nich ustawiać również wysokie rusztowania fasadowe. Jest to korzystne w przypadku utrudnionego dostępu z terenu poniżej.

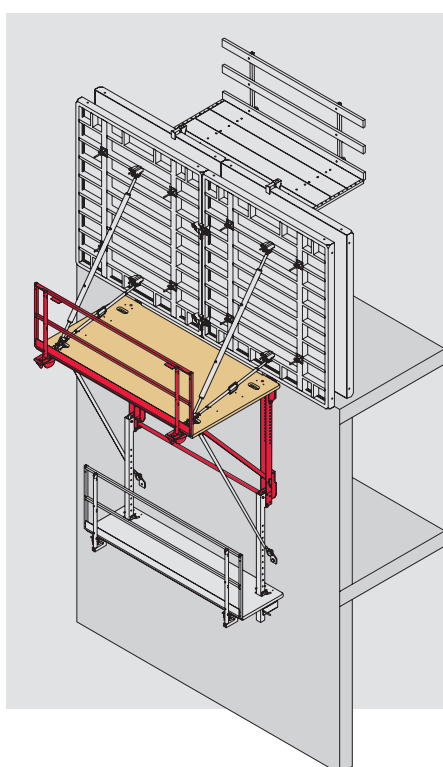

Odciągi zapewniają przeniesienie sił od działania wiatru.

Odciąg

W przypadku wypierania deskowania zastrzałami o pomost, odciąg zabezpiecza go przed podwrwaniem na skutek działania wiatru.

Pomosty składane w budownictwie szkieletowym

Możliwość zastosowania również z pomostem dolnym

Przedłużacze oparcia umożliwiają zastosowanie pomostów w budownictwie szkieletowym bez konieczności skomplikowanego wspierania stopki wspornika – punkt oparcia można dostosować do wysokości kondygnacji.

Stosując przedłużacze oparcia oraz wyporę, w łatwy sposób można pokonać otwory w elewacji (np. okienne) do wysokości 4,50 m. Przedłużacz oparcia o długości 2,00 m lub 3,00 m montuje się w prosty sposób, a następnie zabezpiecza w odpowiedniej pozycji. Nośność pomostu zostaje całkowicie zachowana.

Alternatywnie przy otworach okiennych można użyć poziomo mocowanego krągłozłazki lub kształtownika.

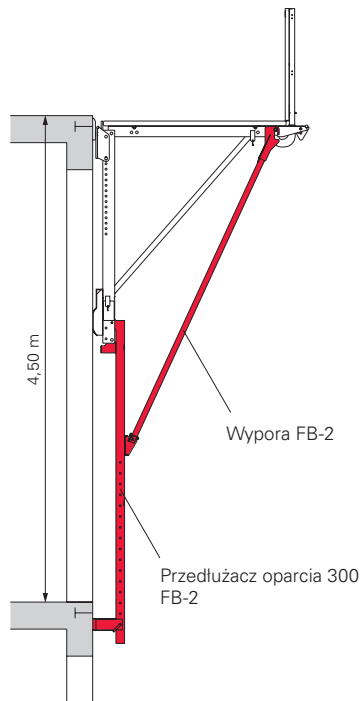

Przedłużacze oparcia oraz pomosty dolne można łatwo dopasować do otworów okiennych w budownictwie szkieletowym.

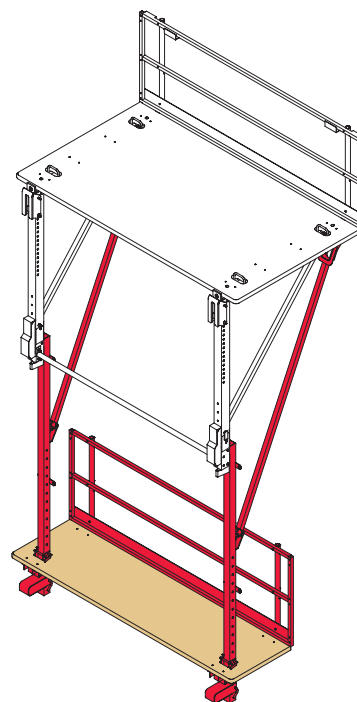

Pomost dolny na przedłużaczu oparcia zapewnia bezpieczne stanowisko pracy do robót wykończeniowych lub montażu odciągów.

Poręcze pomostu dolnego również są składane. Usprawnia to montaż i demontaż oraz wpływa na redukcję powierzchni do składowania oraz transportu.

Pomosty dolne posiadają odporne na uszkodzenia poszycie, zapewniające bezpieczeństwo użytkownika.



Miejsce przyłożenia przedłużacza oparcia 300 FB jest regulowane w module co 10 cm.

Pomost składany jako dachowy pomost zabezpieczający

Dostosowanie w kilku prostych krokach

Pomost FB 180 można łatwo przekształcić w dachowy pomost zabezpieczający, stosując przedłużacz słupka poręczy oraz siatkę ochronną.

Aby zwiększyć wysokość zabezpieczenia bocznego, wystarczy wetknąć przedłużacz słupka do rury poręczy pomostu. Złącze do mocowania poziomej górnej rury poręczy z nawleczoną siatką ochronną jest na stałe połączone z przedłużaczem słupka.

Stosując dostępne na rynku 2-m siatki oraz drugą rurę jako obciążenie, można w wygodny sposób przekształcić pomost składany w dachowy pomost zabezpieczający.



Przedłużacz słupka FB należy po prostu wetknąć w rurę poręczy.



Siatkę ochronną zwyczajnie nawleka się na poziomą rurę.

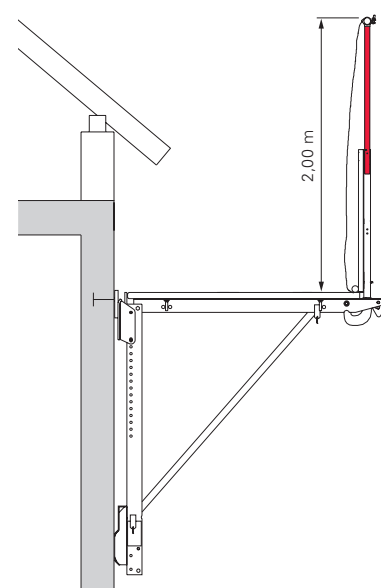

Zastosowanie pomostu składanego jako dachowego pomostu zabezpieczającego wg DIN 4420.

Zakotwienia

Redukcja materiału i nakładów roboczych niezależnie od wariantu zastosowania

System pomostów składanych nie wymaga licznych zakotwień. W zależności od zastosowania stosuje się głowice wieszakowe lub pętlowe.

Maksymalny rozstaw kotwi przy stosowaniu pomostów składanych wynosi 2,50 m - jest wyraźnie większy niż w przypadku użycia pojedynczych wsporników.

Efekt to znaczna redukcja nakładów roboczych i zapotrzebowania na materiał.

Przy zastosowaniu jako pomost zbrojarsko-betoniarski lub roboczy standardowo używana jest głowica wieszakowa.

W przypadku głowicy wieszakowej FB obciążenie użytkowe pomostu wynosi do 450 kg/m². Na pomoście można ustawić deskowanie o wysokości do 5,40 m.

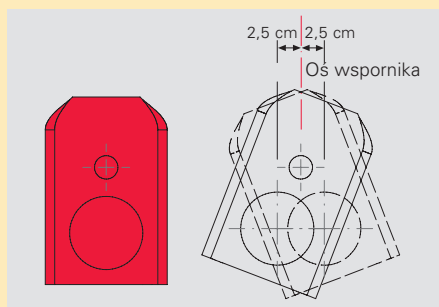

Uchwyt wieszakowy FB mocuje się do kotwi przy podwieszeniu pomostu. Jego zastosowanie umożliwia tolerancję niedokładności montażu kotwi do 2,5 cm. Dzięki temu zakotwienie pomostu jest możliwe również przy dużym stopniu zbrojenia.

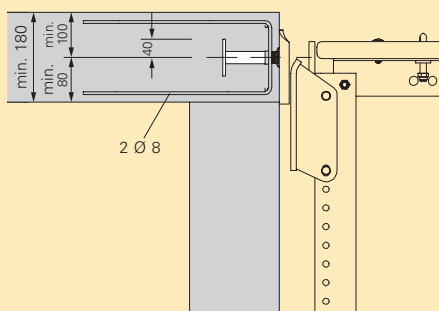

Kotwienie jest możliwe zarówno do krawędzi stropu, jak i do ściany.

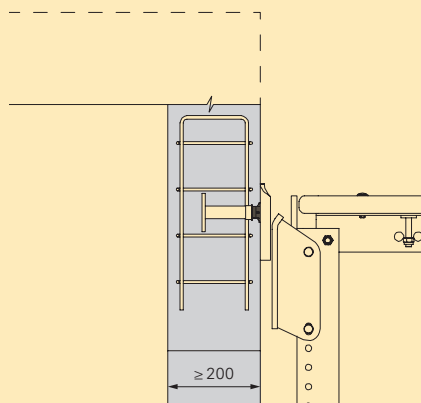

Przy zastosowaniu jako pomost roboczy korzystnym kotwieniem jest głowica pętlowa.





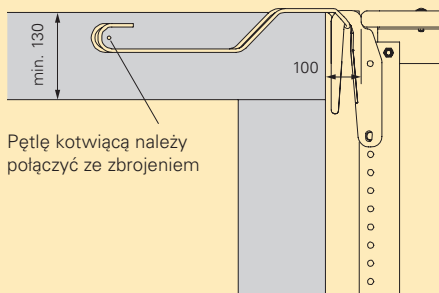

Głowica pętlowa FB pozwala na zastosowanie jako pomosty robocze do grupy 5. rusztowań.

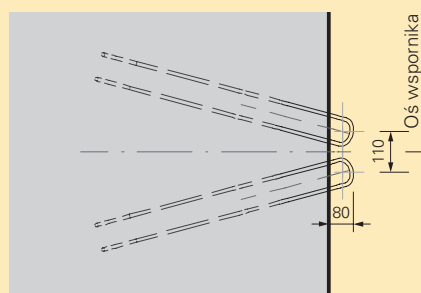
Przekrój

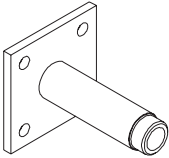

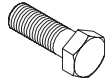
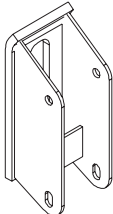
Rzut poziomy

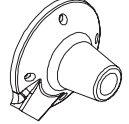
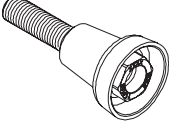
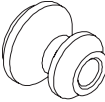
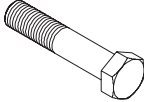
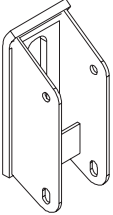

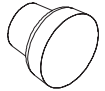
	Elementy kotwiące		Elementy wieszakowe			Mocowanie wstępne	Zamknięcie
Tuleja kotwiąca	<p>Tuleja kotwiąca M24*</p> 	<p>Stożek tulei kotwiącej M24*</p> 	<p>Uchwyt wieszakowy FB</p> 	<p>Śruba z łbem sześciokątnym M24 x 70-10.9*</p> 	<p>Głowica wieszakowa FB</p> 	<p>Tarczka wyprzedzająca M24</p> 	<p>Zatyczka do tulei kotwiącej M24*</p> 
Stożek śrubowy	<p>Płytkę gwintowaną 20*</p> 	<p>Stożek wspinania 2 M24/DW 20</p> 	<p>Pierścień wieszakowy 15</p> 	<p>Śruba z łbem sześciokątnym M24 x 120-10.9*</p> 	<p>Głowica wieszakowa FB</p> 	<p>Tarczka wyprzedzająca M24</p> 	<p>Stożek betonowy KK M24-67/52*</p> 

*elementy tracone

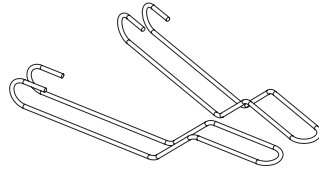
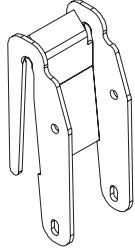
	Elementy kotwiące	Elementy wieszakowe
Pętla kotwiąca	<p>Pętla kotwiąca FB 2 sztuki na zakotwienie*</p> 	<p>Głowica pętlowa FB-2</p> 

Przemysłane w najdrobniejszych szczegółach

Dostosowane do wymagań placu budowy szczegóły konstrukcyjne, pomysłowe rozwiązania transportowe

Pomosty składane zapewniają więcej niż tylko bezpieczeństwo. Wiele szczegółów przyczynia się do wydajnej i łatwej obsługi - począwszy od zalet w zakresie transportu i składowania, skończywszy na efektywności zastosowania na placu budowy.

W ramie poręczy pomostu składanego wykonane są otwory na gwoździe. Dzięki temu mocowanie desek poręczowych w obszarach tradycyjnych kompensacji nie stanowi problemu.

Również poręcze rurowe można łatwo wykonać poprzez przymocowanie rur do słupka poręczy za pośrednictwem złączy. Wykonanie dachowego pomostu zabezpieczającego bez użycia przedłużacza słupka poręczy jest tak samo możliwe.

Poszycie pomostów o grubości 45 mm jest wykonane z 15-warstwowej sklejki o zaokrąglonych narożach i krawędziach. Sklejka jest antypoślizgowa i w przeciwieństwie do pojedynczych desek jest znacznie odporniejsza na uszkodzenia mechaniczne. Wszystkie ruchome elementy zabezpieczające są wyróżnione na czerwono i wbudowane konstrukcyjnie na stałe.

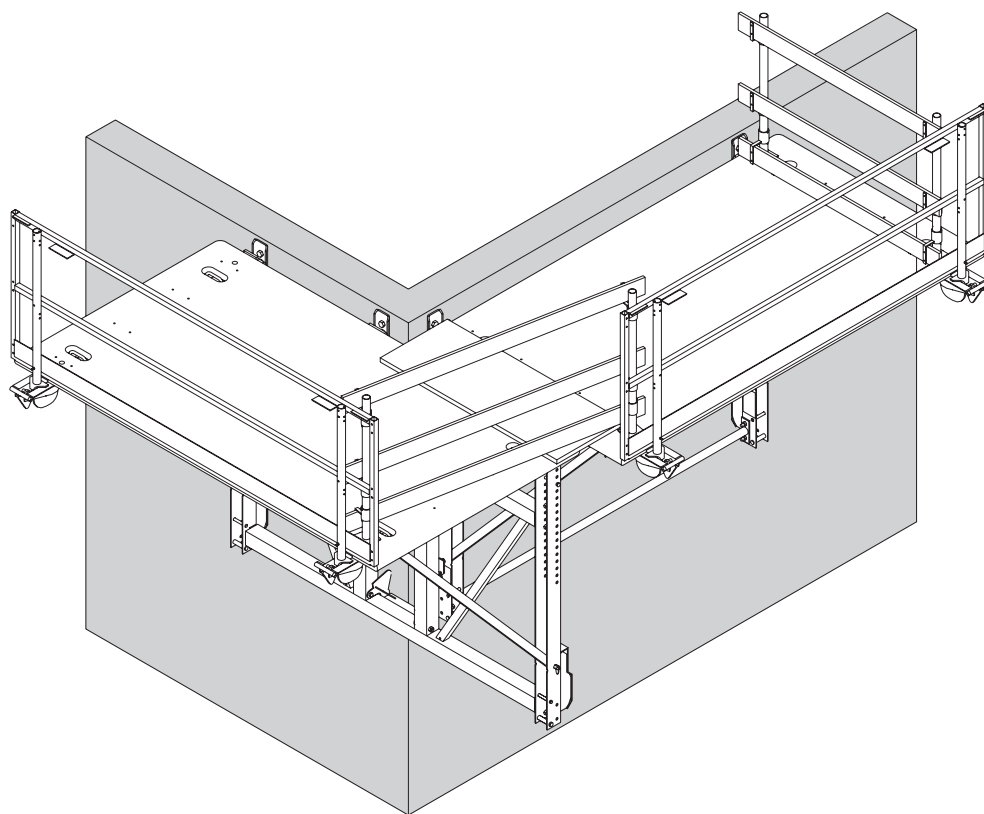

Poszycie pomostu z wielowarstwowej sklejki o grubości 45 mm.



Łatwe łączenie z rurą rusztowaniową $\varnothing 48,3$ mm. - tu za pośrednictwem złącza obrotowego DK 1.



Słupek poręczy FBP do mocowania desek zabezpieczających osadza się i wkręca w otwór montażowy DW 15.



Szerokość ładunkowa pomostu pośredniego wynosi 2,40 m i umożliwia ładowanie samochodu ciężarowego w poprzek. Wysokość pomostu w stosie wynosi tylko 9 cm.

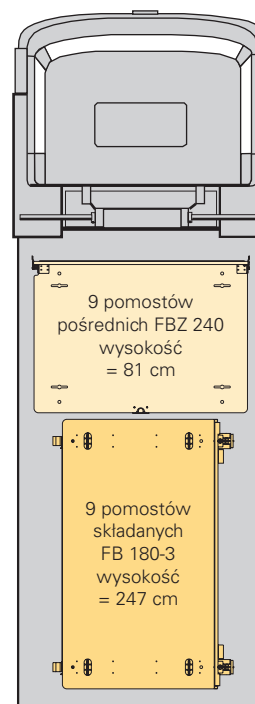

Efektywna wysokość piętrzenia pomostów w stosie wynosi 26 cm. Dzięki temu zajmują one bardzo mało miejsca podczas transportu oraz w czasie składowania na placu budowy.

Znajdujące się w pomostach ucha transportowe pozwalają na podniesienie żurawiem 10 pomostów w stosie.

Na samochód ciężarowy o powierzchni ładunkowej 2,50 m x 5,00 m można załadować do 45 mb pomostów. Stos 9 spiętrzonych pomostów pozwala na optymalne wykorzystanie dopuszczalnej wysokości ładowania.



Pomosty składane narożne są łatwo rozpoznawalne w stosie, ponieważ ich ramy polakierowane są na czerwono. Wysokość piętrzenia w stosie pozostaje niezmienna.



Wysokość pomostów pośrednich w stosie.

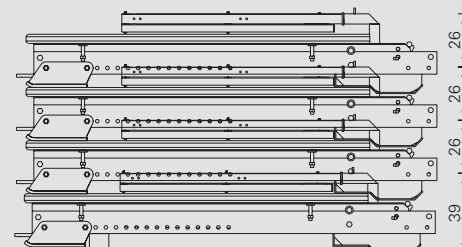

Wysokość pomostów składanych w stosie.

Nr art.	Ciężar kg
026648	311,000

Pomost składany FB 180-3/300

Pomost roboczo-zabezpieczający. Z poszyciem ze sklejki o grubości 45 mm i składaną poręczą ramową.

Dane techniczne

Dopuszczalne obciążenie 300 kg/m².
W przypadku zastosowań specjalnych 450 kg/m².

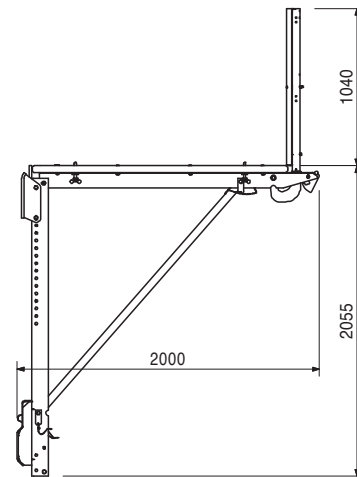
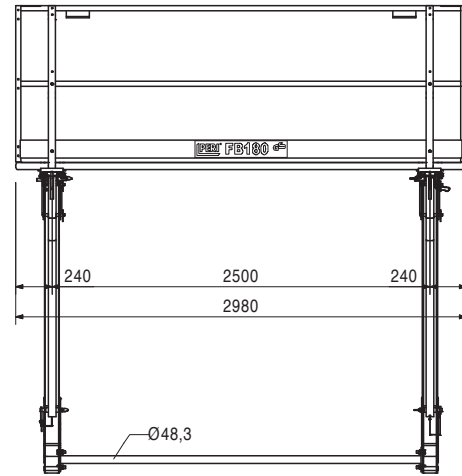
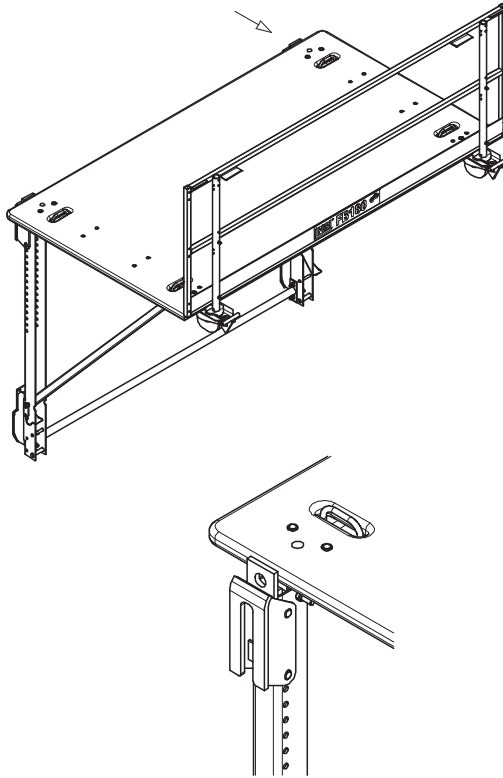

026649	478,000
--------	---------

Pomost składany narożny FEB 180-3/300

Stosowany jako lewy i prawy.
Montowany z pomostu składanego i ramy pomostu narożnego FBE.

Dane techniczne

Dopuszczalne obciążenie 300 kg/m².

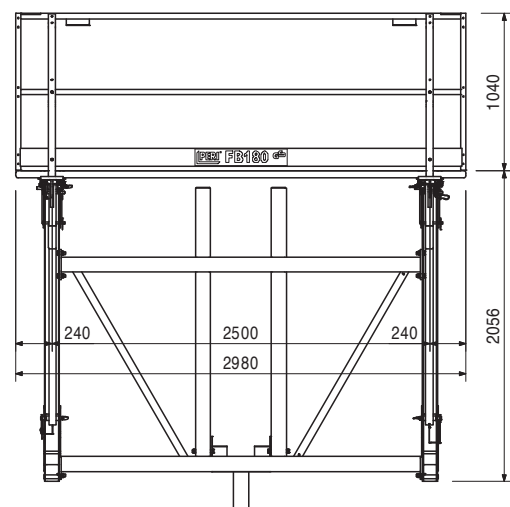
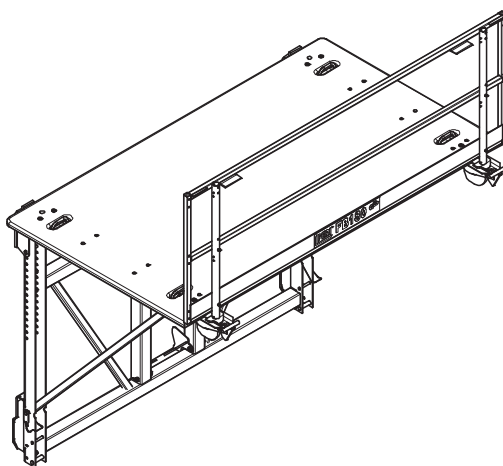

Nr art.	Ciężar kg
026622	113,000

Pomost pośredni FBZ 240

Stosowany jako pomost pośredni lub - z osprzętem - jako końcowy. Z poszyciem ze sklejki o grubości 45 mm i składaną poręczą ramową.

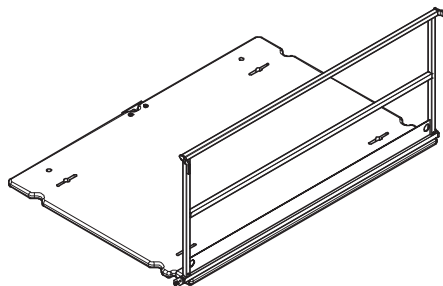

Dane techniczne

Dopuszczalne obciążenie 300 kg/m².

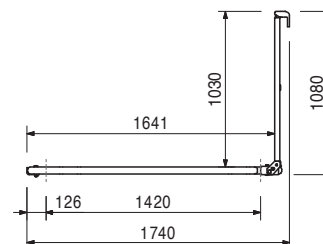
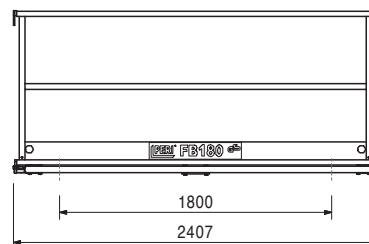

026652	81,400
--------	--------

Wspornik składany FB 180-3, kompletny

Do montażu pomostów specjalnych i w połączeniu z pomostem pośrednim FBZ jako teleskopowy pomost końcowy.

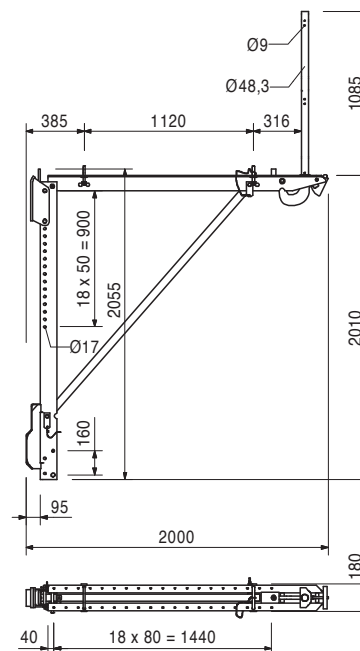
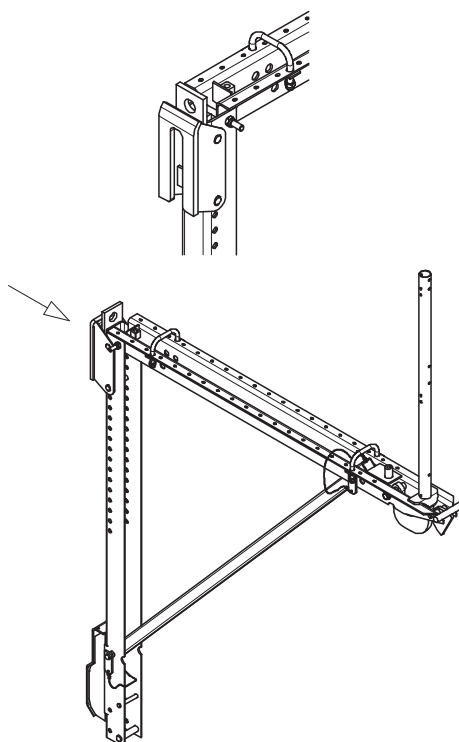

Nr art.	Ciężar kg
026625	116,000

Pomost dolny FBN-2/300

Z poszyciem ze sklejki o grubości 45 mm i ze składaną poręczą ramową. Podwieszany do przedłużaczy oparcia FB-2 200 lub 300.

Dane techniczne

Obciążenie użytkowe: 150 kg/m².

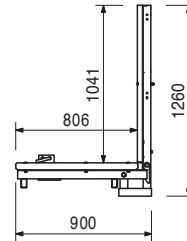
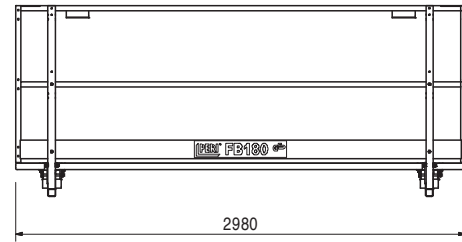
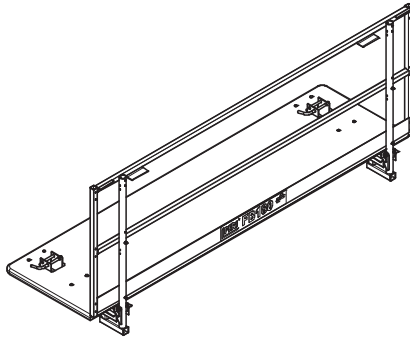

026631	16,100
--------	--------

Wspornik dolny FBN-2

Do montażu pomostów dolnych.

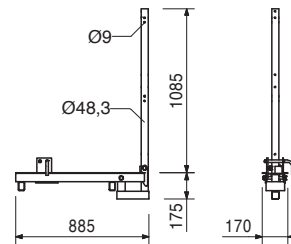
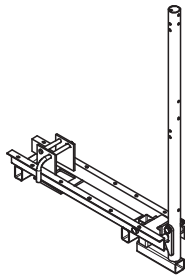

026623	29,800
--------	--------

Przedłużacz oparcia FB-2 200, ocynk.

Stosowany w celu przesunięcia dolnego punktu oparcia bez użycia wypory FB-2.

Uwaga

Nastawny w module 10-cm w zakresie od 0,60 do 2,00 m.

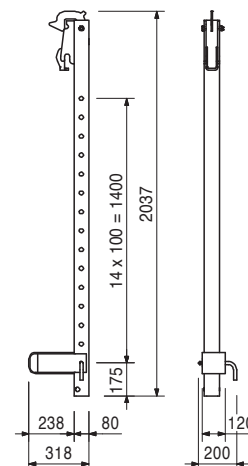

Nr art.	Ciężar kg
026624	42,300

Przedłużacz oparcia FB-2 300, ocynk.
Stosowany w celu przesunięcia dolnego punktu oparcia. Stosowany wyłącznie z użyciem wypory FB-2, ocynk.

Uwaga
Nastawny w module 10-cm w zakresie od 1,30 do 3,00 m.

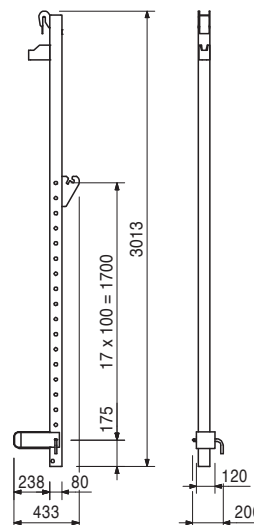

026627	21,200
--------	--------

Osprzęt
Wypora FB-2

026627	21,200
--------	--------

Wypora FB-2
Do przedłużacza oparcia FB-2 300.

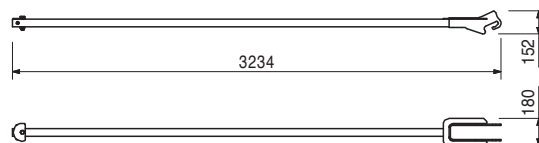
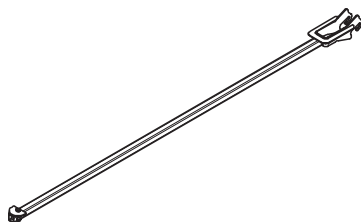

026626	177,000
--------	---------

Rama pomostu narożnego FBE
Umożliwia zastosowanie pomostu składanego FB 180-3/300 jako pomostu narożnego lewego lub prawego w narożach budowli.

W komplecie
710225 Śruba ISO 4017 M16x45-8.8, ocynk. (6 x)
070890 Nakrętka ISO 7042 M16-8, ocynk. (6 x)

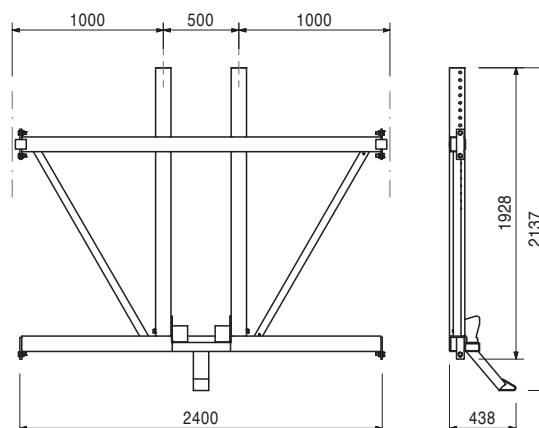
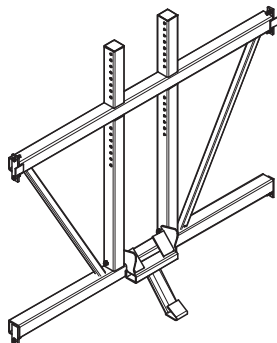

Nr art.	Ciężar kg
026628	7,120

Słupek poręczy FBP

Do montażu zabezpieczeń bocznych na FB 180.
Przykręcany od góry.

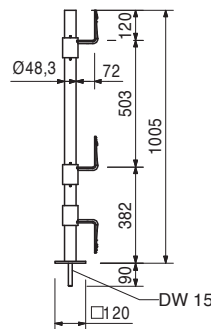

065066	15,100
--------	--------

Poręcz czołowa 55

Zaciskowa poręcz czołowa do wszystkich ruszto-
wań i systemów pomostów PERI.

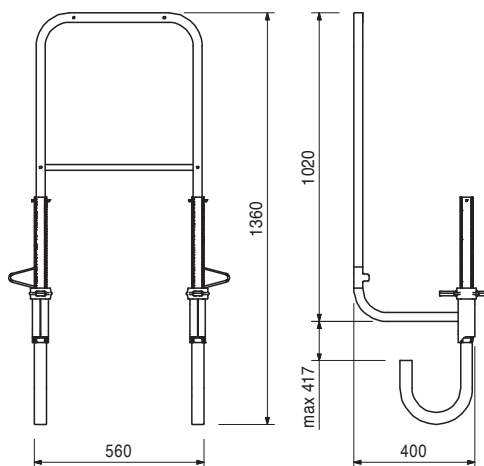
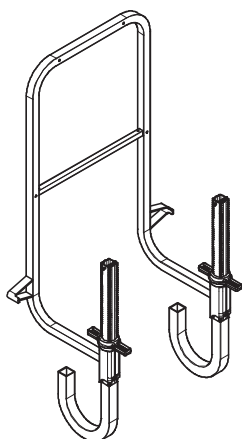

026635	3,690
--------	-------

Przedłużacz słupka poręczy FB

Do podwyższenia poręczy do wysokości 2,00 m
w przypadku używania FB 180 jako pomostu
zabezpieczającego.

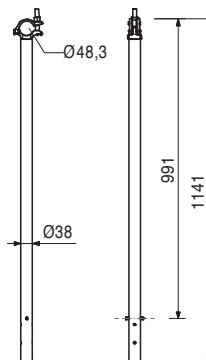

Nr art.	Ciężar kg
026644	2,330

Złącze przykręcane, ocynk.

Do montażu poręczy z rur \varnothing 48,3 mm przykręcanych do wsporników składanych FB 180 w nietypowych rozwiązaniach.

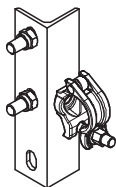

W komplecie

710225 Śruba ISO 4017 M16 x 45-8.8, ocynk. (2 x)
070890 Nakrętka ISO 7042 M16-8, ocynk. (2 x)

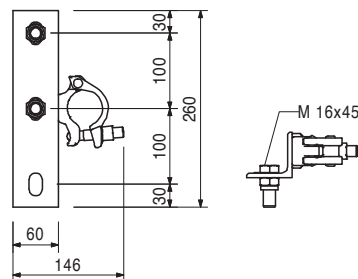

026647	0,673
--------	-------

Płytkę śrubową DW 15/115, ocynk.

Do mocowania i montażu pomostów TRP i FB 180.

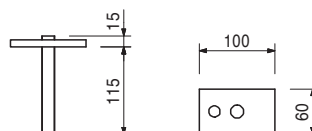
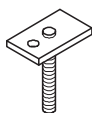

051250	2,790
--------	-------

Pas napinający L = 5,70 m, 2,5 t

Do zabezpieczenia pomostu przed obciążeniem wiatrem.

Uwaga

Przestrzegać zasad zawartych w DTR.

Dane techniczne

Dopuszczalna siła rozciągająca 2,5 t.

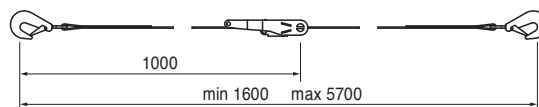
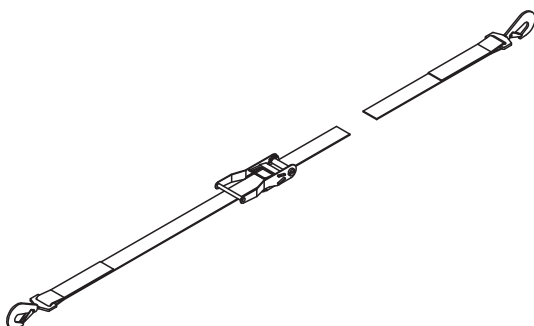

051270	1,620
--------	-------

Zaczepek przyścienny pasa

Do mocowania pasa napinającego do ściany w celu zabezpieczenia pomostów CB i FB przed pochyleniem w przypadku działania siły wiatru.

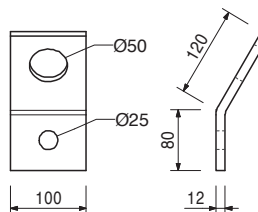
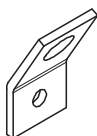

Osprzęt

Śruba z łbem sześciokątnym ISO 4014 M24 x 70-10.9

026430	0,334
--------	-------

Nr art.	Ciężar kg	
715357	0,238	Sworzeń Ø 16 x 150, ocynk.

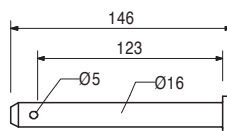
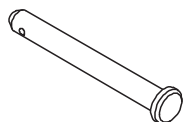

018060	0,030	Zawleczka 4/1, ocynk.
--------	-------	------------------------------



113810	0,621	Śruba stopki zastrzału FB Do mocowania stopki zastrzału do pomostu składanego FB 180-3.
--------	-------	---

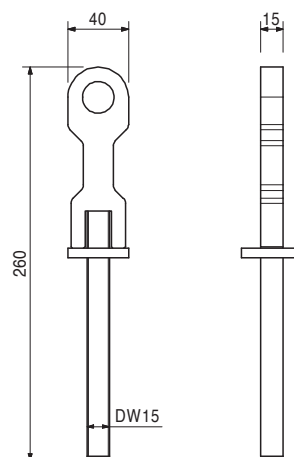
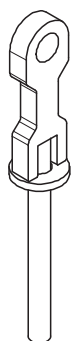

026632	6,250	Głowica wieszakowa FB, ocynk. Do wieszania pomostów składanych na uchwytych wieszakowych FB lub pierścieniach wieszakowych M24.
--------	-------	---

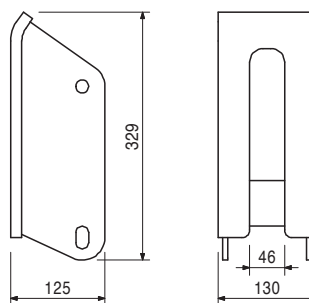
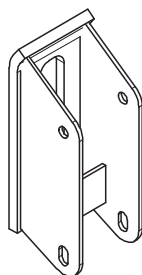

Nr art.	Ciężar kg
026990	2,890

Uchwyt wieszakowy FB

Do wieszania pomostów składanych FB 180 na głowicy wieszakowej FB. Umożliwia tolerancję niedokładności montażu kotwi w zakresie $\pm 2,5$ cm.

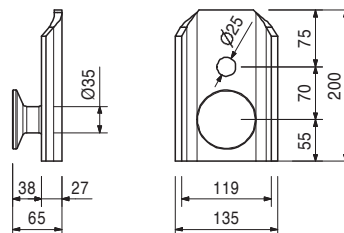
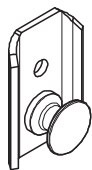

026430	0,334
--------	-------

Osprzęt

Śruba z łbem sześciokątnym ISO 4014 M24 x 70-10.9

026430	0,334
--------	-------

Śruba z łbem sześciokątnym ISO 4014 M24 x 70-10.9

Śruba wysokiej klasy wytrzymałości do zakotwień pomostów.

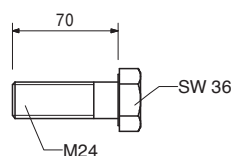
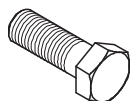

026230	1,010
--------	-------

Tuleja kotwiąca M24

Do kotwienia pomostów.

Uwaga

Indywidualne określenie nośności na życzenie.

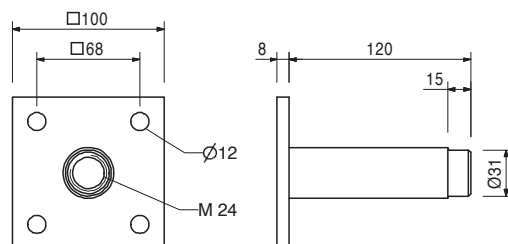
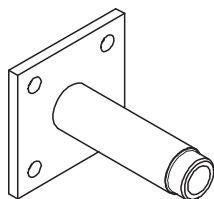

026240	0,026
026250	0,005
116233	0,116
026420	0,123
116234	0,033
115150	0,200

Osprzęt

Stożek tulei kotwiącej M24

Zatyczka Ø 26 mm

Rura cementowa Ø 32/52, c = 40

Tarczka wyprzedzająca M24, ocynk.

Zatyczka cementowa Ø 32 mm

Tarczka wyprzedzająca M24 x 65, ocynk.

026240	0,026
--------	-------

Stożek tulei kotwiącej M24

Połączony z tuleją kotwiącą M24 pozwala uzyskać otulinę betonową o grubości 25 mm. Polipropylenowy.

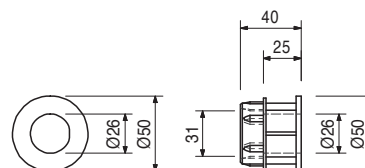

Nr art.	Ciężar kg
026250	0,005

Zatyczka Ø 26 mm

Do zaślepiania stożka tulei kotwiącej PP Ø 31 przy tulei kotwiącej M24. Polipropylenowa.

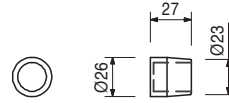

029470	0,723
--------	-------

Pierścień wieszakowy M24, ocynk.

System zakotwień M24. Do kotwienia pomostów.

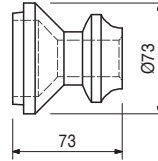
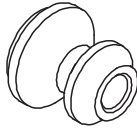

029560	0,535
--------	-------

Osprzęt

Śruba ISO 4014 M24 x 120-10-9, ocynk.

029560	0,535
--------	-------

Śruba ISO 4014 M24 x 120-10-9, ocynk.

Śruba wysokiej klasy wytrzymałości do zakotwień pomostów.

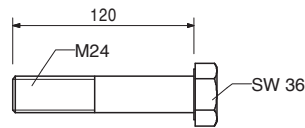
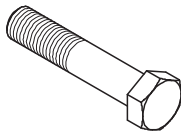

114158	1,030
--------	-------

Stożek śrubowy 2 M24/DW 20, ocynk.

System zakotwień M24. Do kotwienia pomostów.

Uwaga

Indywidualne określenie nośności na życzenie.

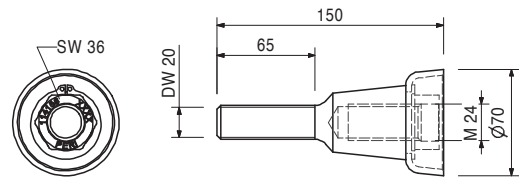
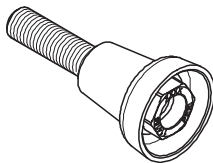

030860	0,801
--------	-------

Osprzęt

Płytkę gwintowaną 20

030860	0,801
--------	-------

Płytkę gwintowaną 20

Stosowany z ściągą DW 20, B 20 lub stożkiem śrubowym 2 M24/DW 20. Do kotwienia w betonie.

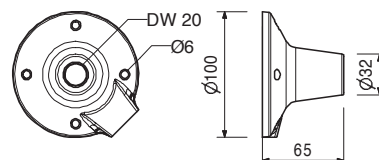
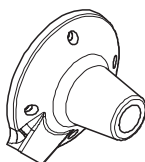

Nr art.	Ciężar kg
029270	0,331

Śruba wyprzedzająca M24, ocynk.

Do mocowania tulei kotwiącej M24 w przypadku możliwości przewiercenia poszycia deskowania.

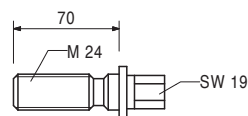
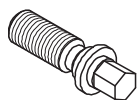

029280	0,196
--------	-------

Osprzęt

Podkładka wyprzedzająca 15, ocynk.

029280	0,196
--------	-------

Podkładka wyprzedzająca 15, ocynk.

Do mocowania tulei kotwiącej M24 w przypadku możliwości przewiercenia poszycia deskowania.

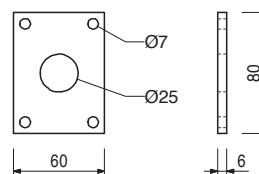
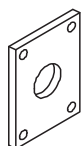

Osprzęt

Wkręt do drewna z łbem sześciokątnym DIN 571- M 6 x 20, ocynk.

029440	0,005
--------	-------

026420	0,123
--------	-------

Tarczka wyprzedzająca M24, ocynk.

Do mocowania tulei kotwiącej M24 w przypadku braku możliwości przewiercenia poszycia deskowania.

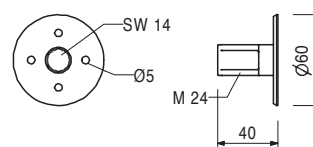

027212	0,445
710312	0,005

Osprzęt

Klucz ampułowy SW 14

Gwóźdź budowlany 3 x 80

026645	5,460
--------	-------

Głowica pętlowa FB-2

Do wieszania pomostów składanych FB 180 na pętlach kotwiących.

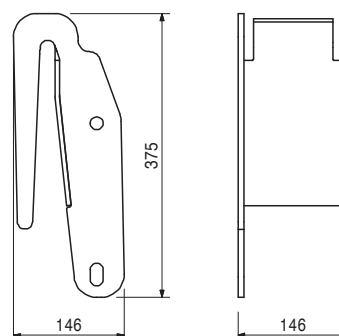
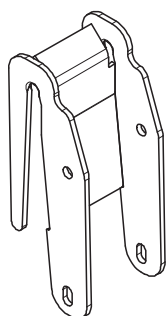

Nr art.	Ciężar kg
026636	1,140

Pętla kotwiąca

Do kotwienia systemów pomostów.

Uwaga

2 sztuki na zakotwienie.

Indywidualne obliczenie nośności na życzenie.

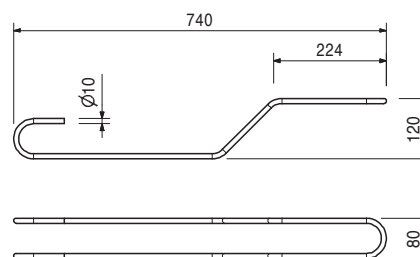
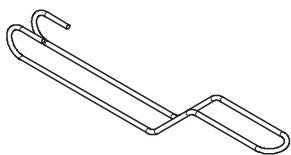

031480	2,460
--------	-------

Klucz nasadowy SW 36, chrom.

Do różnych zastosowań.

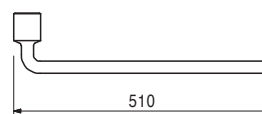
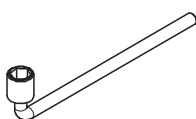

027212	0,445
--------	-------

Klucz ampulowy SW 14

Odpowiedni do tarcz wyprzedzających PERI i śrub z łbem z gniazdem sześciokątnym M16.

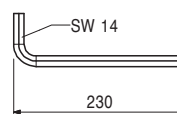

PERI Polska

Sieć handlowa

- **Oddział PERI Warszawa**
ul. Stoleczna 62
05-860 Płochocin
tel.: 22 72 17 330
fax: 22 72 17 331
Dyrektor Oddziału:
Artur Wilczyński
- **Oddział PERI Gdańsk**
ul. Budowlanych 21
80-298 Gdańsk
tel.: 58 34 75 580
fax: 58 34 75 581
Dyrektor Oddziału:
Wojciech Wyrwicki
- **Oddział PERI Wrocław**
ul. Przemysłowa 1
55-080 Kąty Wrocławskie
tel.: 71 33 42 920
fax: 71 33 42 921
Dyrektor Oddziału:
Krzysztof Pawlik
- **Oddział PERI Kraków**
Budynek KBP-200, I piętro
ul. Krakowska 280
32-080 Zabierzów
tel.: 12 257 61 10 - 13
fax: 12 257 61 14
Dyrektor Oddziału:
Andrzej Szostak
- **Oddział PERI Poznań**
ul. Drukarska 61
62-023 Koninko
tel.: 61 63 42 400
fax: 61 63 42 401
Dyrektor Oddziału:
Łukasz Majkowski
- **Oddział Rusztowań PERI**
ul. Stoleczna 62
05-860 Płochocin
tel.: 22 72 17 440
fax: 22 72 17 441
Dyrektor Oddziału:
Maciej Rudaś
- **Przedstawicielstwo PERI Białystok**
ul. Św. Rocha 5/201
15-879 Białystok
tel./fax: 85 74 22 080
Przedstawiciel
Techniczno-Handlowy:
Daniel Bondar
- **Przedstawicielstwo PERI Bydgoszcz**
ul. Pod Blankami 39-45/4
85-034 Bydgoszcz
kom.: 601 640 656
Przedstawiciel
Techniczno-Handlowy:
Andrzej Borkowski
- **Przedstawicielstwo PERI Opole**
ul. Zielonogórska 3
45-955 Opole
tel.: 77 44 16 560
fax: 77 45 80 455
Przedstawiciel
Techniczno-Handlowy:
Andrzej Mróz
- **Przedstawicielstwo PERI Rzeszów**
ul. Geodetów 1/101
35-328 Rzeszów
tel./fax: 17 85 47 213
Przedstawiciel
Techniczno-Handlowy:
Dariusz Wiśniowski
- **Oddział PERI Katowice**
ul. Wiosny Ludów 19 c
43-608 Jaworzno
tel.: 32 61 68 400
fax: 32 61 68 401
Dyrektor Oddziału:
Dariusz Jeż
- **Centrum Obrotu Sklejką PERI**
ul. Przemysłowa 1
55-080 Kąty Wrocławskie
tel.: 71 33 42 920
fax: 71 33 42 921
Dyrektor Oddziału:
Marcin Pawlak
- **Przedstawicielstwo PERI Lublin**
ul. Zemborzycka 53
20-445 Lublin
tel.: 81 74 58 874
fax: 81 74 58 875
Przedstawiciel
Techniczno-Handlowy:
Sławomir Waleniak
- **Przedstawicielstwo PERI Szczecin**
ul. A. Struga 67
70-784 Szczecin
tel.: 91 46 12 887
fax: 91 46 40 634
Przedstawiciel
Techniczno-Handlowy:
Szymon Uziębło
- **Przedstawicielstwo PERI Łódź**
ul. Aleksandrowska 67/93
91-205 Łódź
tel.: 42 61 10 891
fax: 42 61 10 893
Z-ca Dyrektora:
Andrzej Zajęc

PERI Polska Sp. z o.o.
Deskowania Rusztowania
Doradztwo techniczne
 ul. Stoleczna 62
 05-860 Płochocin
 info@peri.com.pl
 www.peri.com.pl



Legenda
 ■ Oddziały
 ● Przedstawicielstwa

PERI na świecie

PERI

01 Niemcy

PERI GmbH
Rudolf-Diesel-Strasse 19
89264 Weissenhorn
info@peri.com
www.peri.com



02 Francja

PERI S.A.S.
77109 Meaux Cedex
peri.sas@peri.fr
www.peri.fr

03 Szwajcaria

PERI AG
8472 Ohringen
info@peri.ch
www.peri.ch

04 Hiszpania

PERI S.A.U.
28110 Algete - Madrid
info@peri.es
www.peri.es

05 Belgia/Luxemburg

N.V. PERI S.A.
1840 Londerzeel
info@peri.be
www.peri.be

06 Holandia

PERI Holding B.V.
5480 AH-Schijndel
info@peri.nl
www.peri.nl

07 USA

PERI Formwork Systems, Inc.
Elkridge, MD 21075
info@peri-usa.com
www.peri-usa.com

08 Indonezja

PT Beton Perkasa Wijaksana
Jakarta 10210
bpw@betonperkasa.com
www.peri.com

09 Włochy

PERI S.p.A.
20060 Basiano
info@peri.it
www.peri.it

10 Japonia

PERI Japan K.K.
Tokyo 103-0015
info@perijapan.jp
www.perijapan.jp

11 Wielka Brytania/Irlandia

PERI Ltd.
Rugby, CV23 0AN
info@peri.ltd.uk
www.peri.ltd.uk

12 Turcja

PERI Kalip ve Iskeleleri Sanayi
ve Ticaret Ltd.
Esenyurt / İstanbul 34510
info@peri.com.tr
www.peri.com.tr

13 Węgry

PERI Kft.
1181 Budapest
info@peri.hu
www.peri.hu

14 Malezja

PERI Formwork Malaysia Sdn. Bhd.
43300 Seri Kembangan,
Selangor Darul Ehsan
info@perimalaysia.com
www.perimalaysia.com

15 Singapur

PERI Asia Pte Ltd
Singapore 387355
pha@periasia.com
www.periasia.com

16 Austria

PERI Ges.mbh
3134 Nußdorf ob der Traisen
office@peri.at
www.peri.at

17 Czechy

PERI spol. s r.o.
252 42 Jesenice u Prahy
info@peri.cz
www.peri.cz

18 Dania

PERI Danmark A/S
2670 Greve
peri@peri.dk
www.peri.dk

19 Finlandia

PERI Suomi Ltd. Oy
05460 Hyvinkää
info@perisuomi.fi
www.perisuomi.fi

20 Norwegia

PERI Norge AS
3036 Drammen
info@peri.no
www.peri.no

21 Polska

PERI Polska Sp. z o.o.
05-860 Płochocin
info@peri.com.pl
www.peri.com.pl

22 Szwecja

PERIform Sverige AB
30262 Halmstad
peri@periform.se
www.periform.se

23 Korea

PERI (Korea) Ltd.
Seoul 06243
info@perikorea.com
www.perikorea.com

24 Portugalia

Pericofragens Lda.
2790-326 Queijas
info@peri.pt
www.peri.pt

25 Argentyna

PERI S.A.
B1625GPA Escobar – Bs. As.
info@peri.com.ar
www.peri.com.ar

26 Brazylia

PERI Formas e
Escoramentos Ltda.
Vargem Grande Paulista – SP
info@peribrasil.com.br
www.peribrasil.com.br

27 Chile

PERI Chile Ltda.
Colina, Santiago de Chile
perichile@peri.cl
www.peri.cl

28 Rumunia

PERI România SRL
077015 Balotești
info@peri.ro
www.peri.ro

29 Słowenia

PERI Agency
2000 Maribor
peri.slo@triera.net
www.peri.com

30 Słowacja

PERI spol. s. r.o.
903 01 Senec
info@peri.sk
www.peri.sk

31 Australia

PERI Australia Pty. Ltd.
Glendenning NSW 2761
info@periaus.com.au
www.periaus.com.au

32 Estonia

PERI AS
76406 Saku vald
Harjumaa
peri@peri.ee
www.peri.ee

33 Grecja

PERI Hellas Solely Owned Ltd.
194 00 Koropi
info@perihellas.gr
www.perihellas.gr

34 Łotwa

PERI SIA
2118 Salaspils novads, Rigas rajons
info@peri-latvija.lv
www.peri-latvija.lv

35 Zjednoczone Emiraty Arabskie

PERI (L.L.C.)
Dubai U.A.E.
perillc@perime.com
www.perime.com

36 Kanada

PERI Formwork Systems, Inc.
Bolton, ON – L7E 1K1
info@peri.ca
www.peri.ca



- | | | | | |
|---|---|--|--|--|
| <p>37 Liban
PERI Lebanon Sarl
90416 – Jdeideh
lebanon@peri.de</p> | <p>44 Rosja
OOO PERI
142407, Noginsk District
moscow@peri.ru
www.peri.ru</p> | <p>51 Turkmenia
PERI Kalıp ve İskeleleri
Aşgabat
ahmet.kadioglu@peri.com.tr
www.peri.com.tr</p> | <p>57 Arabia Saudyjska
PERI Saudi Arabia Ltd.
21463 Jeddah
info@peri.com.sa
www.peri.com.sa</p> | <p>64 Nigeria
PERI Nigeria Ltd.
Lagos
info@peri.ng
www.peri.ng</p> |
| <p>38 Litwa
PERI UAB
02300 Vilnius
info@peri.lt
www.peri.lt</p> | <p>45 Afryka Południowa
PERI (Pty) Ltd
7600 Stellenbosch
info@peri.co.za
www.peri.co.za</p> | <p>52 Białoruś
IOOO PERI Belarus
220100 Minsk
info@peri.by
www.peri.by</p> | <p>58 Katar
PERI Qatar LLC
P.O.Box: 31295 - Doha
info@periqatar.com
www.peri.qa</p> | <p>65 Oman
PERI (L.L.C.)
Muscat
perimct@perime.com
www.perime.com</p> |
| <p>39 Maroko
PERI S.A.U.
Tanger
info@peri.ma
www.peri.ma</p> | <p>46 Ukraina
PERI Ukraina
07400 Brovary
peri@peri.ua
www.peri.ua</p> | <p>53 Chorwacja
PERI oplate i skele d.o.o.
10 250 Lučko-Zagreb
info@peri.com.hr
www.peri.com.hr</p> | <p>59 Algieria
SarI PERI
Kouba 16092, Alger
info@peri.com
www.peri.com</p> | <p>66 Kolumbia
PERI S.A.S. Colombia
Briceño, Cundinamarca
peri.colombia@peri.com.co
www.peri.com.co</p> |
| <p>40 Izrael
PERI Formwork
Engineering Ltd.
Rosh Ha'ayin, 48104
info@peri.co.il
www.peri.co.il</p> | <p>47 Egipt
Egypt Branch Office
11341 Nasr City /Cairo
info@peri.com.eg
www.peri.com.eg</p> | <p>54 Indie
PERI (India) Pvt Ltd
Mumbai – 400064
info@peri.in
www.peri.in</p> | <p>60 Albania
PERI Representative Office
Tirane
info@peri.com.tr
www.peri.com.tr</p> | <p>67 Filipiny
PERI-Asia Philippines, INC.
Makati City
info@peri.com.ph
www.peri.com.ph</p> |
| <p>41 Bułgaria
PERI Bulgaria EOOD
1839 Sofia
peri.bulgaria@peri.bg
www.peri.bg</p> | <p>48 Serbia
PERI – Oplate d.o.o.
22310 Šimanovci
office@peri.rs
www.peri.rs</p> | <p>55 Jordania
PERI GmbH - Jordan
11947 Amman
jordan@peri.com
www.peri.com</p> | <p>61 Peru
PERI Peruana S.A.C.
Villa El Salvador, Lima
contacto@peri.com.pe
www.peri.com.pe</p> | <p>68 Hongkong
PERI (Hong Kong) Limited
Hong Kong SAR, PRC
bob.dover@periasia.com
www.perihk.com</p> |
| <p>42 Islandia
Armar ehf.
220 Hafnarfjörður
armar@armar.is
www.armar.is</p> | <p>49 Meksyk
PERI Cimbras y Andamios,
S.A. de C.V.
Estado de México, Huehuetoca
info@peri.com.mx
www.peri.com.mx</p> | <p>56 Kuwejt
PERI Kuwait W.L.L.
13011 Kuwait
info@peri.com.kw
www.peri.com.kw</p> | <p>62 Panama
PERI Panama Inc.
0832-00155 Panama City
info@peri.com.pa
www.peri.com.pa</p> | <p>69 Namibia
PERI (Pty.) Ltd.
Windhoek
windhoek@peri.na
www.peri.na</p> |
| <p>43 Kazachstan
TOO PERI Kazakhstan
050000 Almaty
peri@peri.kz
www.peri.kz</p> | <p>50 Azerbejdżan
PERI Representative Office
Baku
peribaku@peri.com.tr
www.peri.com.tr</p> | <p>63 Angola
Pericofragens, Lda.
Luanda
renato.portugal@peri.pt
www.peri.pt</p> | <p>70 Mozambik
PERI (Pty.) Ltd.
Matola
maputo@peri.co.mz
www.peri.co.mz</p> | |

Optymalne rozwiązanie dla każdego projektu



Deskowania ścienne



Deskowania słupów

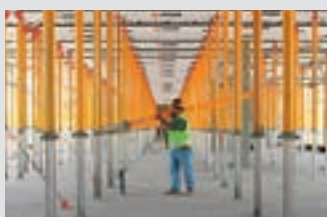

Deskowania stropowe



Systemy pomostów



Deskowania tunelowe



Deskowania mostowe



Rusztowania podporowe



Rusztowania zbrojarskie



Rusztowania fasadowe



Rusztowania przemysłowe



Technika dostępu



Namioty technologiczne



Osprzęt uniwersalny



Usługi serwisowe



PERI Polska Sp. z o.o.
Deskowania Rusztowania
Doradztwo techniczne
ul. Stołeczna 62
05-860 Płochocin
tel.: +48 22.72 17-400
fax: +48 22.72 17-401
info@peri.com.pl
www.peri.com.pl