

**PERI**

Torre de carga MD PERI UP Flex

# **MONTAJE SENCILLO, CAPACIDAD DE CARGA SUPERIOR**



# Torre de Carga MD PERI UP Flex



La torre de carga MD PERI UP Flex es un sistema de cimbra y apeo versátil de resistencia media, diseñado específicamente para proyectos de infraestructura y edificación con losa maciza de gran carga. Su diseño modular y flexible, con tecnología Gravity Lock, garantiza un montaje sencillo y seguro.

Diseñada para proporcionar hasta 100 kN de capacidad de carga por pata, la torre de carga MD PERI UP Flex destaca por su resistencia y estabilidad. Su sencillo proceso de montaje, que requiere pocos componentes, mejora la eficiencia y la rentabilidad en la obra.

El reducido número de componentes ligeros permite montar y desmontar la torre de cimbra de forma rápida, segura y ergonómica. Este enfoque simplificado no solo agiliza el proceso de construcción, sino que también reduce los costes de mano de obra y la necesidad de una amplia formación in situ.

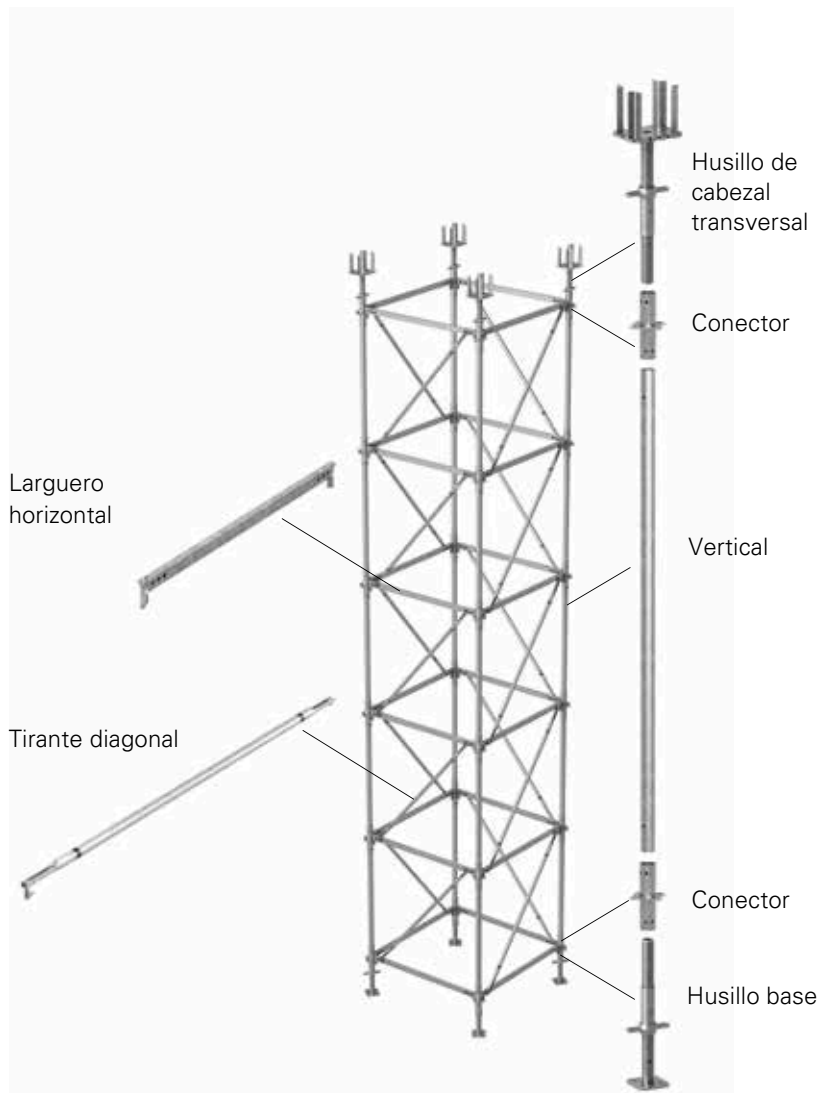

El sistema incluye el innovador Connector MD, verticales, largueros y diagonales PERI UP, complementados con husillos cabezales y bases para ajustes de altura. Gracias a su diseño modular y al bajo número de componentes del sistema, se requiere un espacio de almacenamiento mínimo. Al mismo tiempo, la torre de carga MD PERI UP Flex se puede adaptar fácilmente a diferentes geometrías de edificios y a una amplia gama de aplicaciones.

# Principales características del producto



La alta capacidad de carga de las patas, de hasta 100 kN/pata (según EN 12812), conduce a una alta eficiencia.

El pequeño número de componentes del sistema, el diseño innovador y los pasos de montaje repetitivos facilitan operaciones de trabajo rápidas y eficientes.

Instalación segura y sencilla mediante largueros autoblocantes, integración de escalera opcional, piezas individuales ligeras y uso intuitivo

Gracias a su diseño modular y a la longitud adaptable de los largueros, se reduce la huella logística y se requiere menos material

Adaptabilidad flexible en planta (1,022 m – 3,022 m) y ajuste continuo de altura con verticales (1,0 m, 1,5 m, 2,0 m) y husillos.

La compatibilidad con PERI UP permite la integración en aplicaciones adicionales como soluciones de acceso, lo que garantiza un alto aprovechamiento del material.

Procedimientos de limpieza y mantenimiento sencillos gracias al diseño robusto y a las piezas galvanizadas



## Tres funciones combinadas en un solo componente

El Conector MD actúa como un elemento central versátil que integra en una sola pieza el estándar base, la espiga y el anillo de conexión nodal. El diseño del nodo PERI UP permite una integración directa y sencilla de los largueros y diagonales del sistema, mejorando la eficiencia y simplificando el montaje.



## Montaje seguro y sin esfuerzo gracias a la tecnología Gravity Lock

Al insertar el larguero en el Conector MD, la cuña cae automáticamente por efecto de la gravedad y asegura la conexión de forma rígida. Este mecanismo permite instalar los largueros de manera sencilla desde una posición segura, mejorando así la eficiencia y la seguridad de los trabajadores en obra.

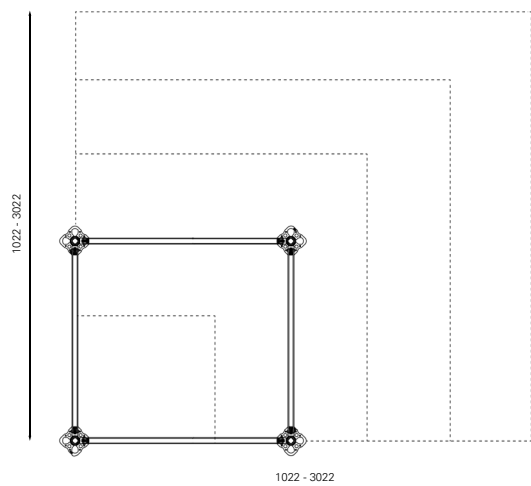

## Sistema modular con adaptabilidad óptima

Los montantes verticales están disponibles en alturas de 1,0 m, 1,5 m y 2,0 m, y se complementan con husillos para un ajuste continuo de altura. Con dimensiones en planta que van de 1,022 m a 3,022 m en incrementos de 50 cm y la posibilidad de pasos de 25 cm según las necesidades del proyecto, el sistema se adapta fácilmente a distintas configuraciones. Por ello, puede utilizarse como torre de cimbra individual, o estructuras marco.

# Proyectos de referencia



## Hong Kong

Tsueung Kwan O – Lam Tin Cubierta paisajística del túnel

El túnel Tseung Kwan O – Lam Tin (TKOLTT) tiene una longitud aproximada de 4,2 km y conecta Tseung Kwan O con East Kowloon. Se construye una autopista de dos carriles de aproximadamente 3,8 km, junto con instalaciones y edificios asociados, como obras civiles, estructurales, marítimas, eléctricas y mecánicas, sistemas de control y vigilancia del tráfico, paisajismo y medidas de mitigación ambiental.

Un aspecto central del proyecto es la creación del tablero, una tarea importante que requiere torres de cimbra robustas y sistemas de cimbra adaptables a los diferentes segmentos del proyecto. Para satisfacer estas necesidades, PERI suministró la torre de carga MD PERI UP Flex, que se caracteriza por su alta capacidad de carga. La sencilla configuración del sistema facilitó un montaje rápido y eficiente, mientras que su compatibilidad con otros sistemas PERI permitió una integración perfecta en la solución del proyecto.



## Hong Kong

Ampliación de la Terminal 2 del Aeropuerto Internacional de Hong Kong

Como parte integral del proyecto del Sistema de Tres Pistas (3RS), la Terminal 2 (T2) existente en el Aeropuerto Internacional de Hong Kong (HKIA) se ampliará para proporcionar servicios de terminal completos, que atiendan las operaciones de salida, llegada y transferencia. El proyecto requería un sistema de cimbra confiable para garantizar un entorno de trabajo seguro, así como un encofrado versátil para construir el tablero curvo del puente. Para este propósito, PERI proporcionó la Torre de cimbrado PERI UP MD, lo que facilitó la construcción de la expansión de la T2. Como complemento, se utilizó el Kit de Construcción de Ingeniería VARIOKIT como un sistema flexible para cumplir con diversos requisitos en varias formas.